

Návod k obsluze

Travní traktor – VISION

včetně:

montážního návodu na sběrací koš

1

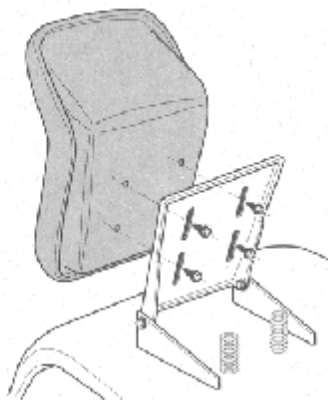

2

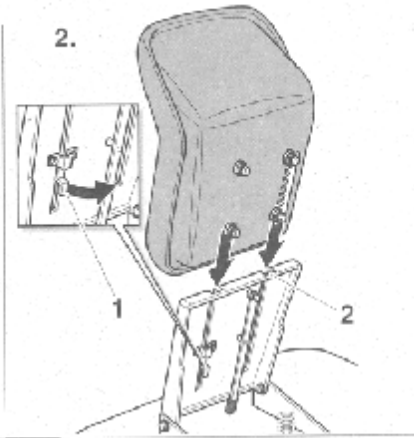
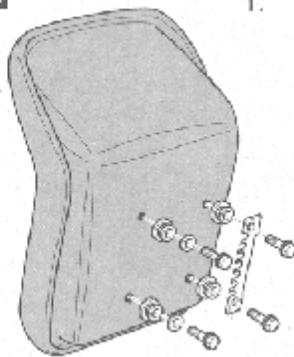

3

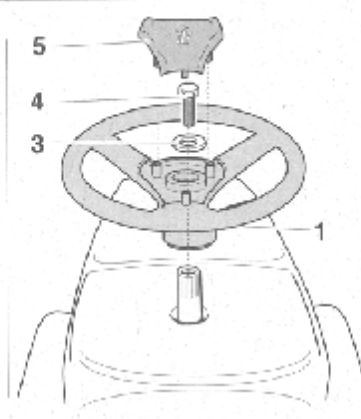
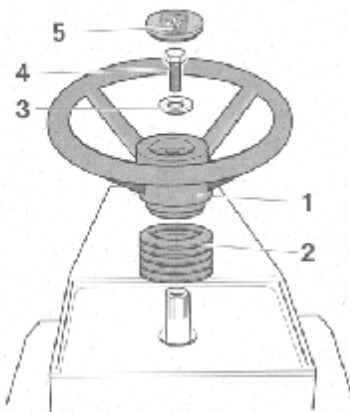

4a

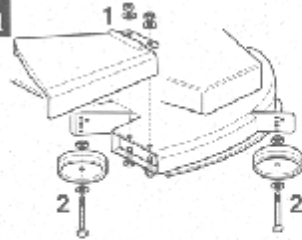

4b

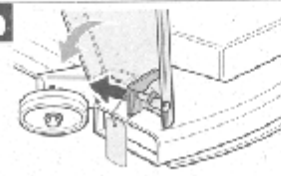

5

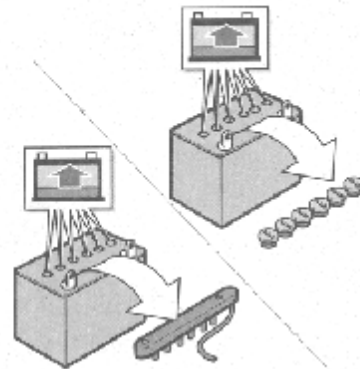

6

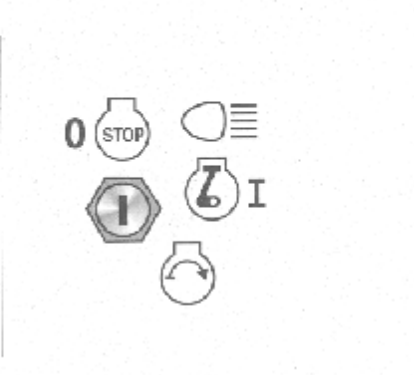

7a



7b

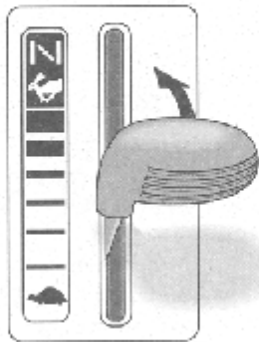

8



9

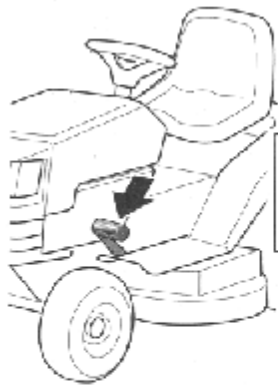

10

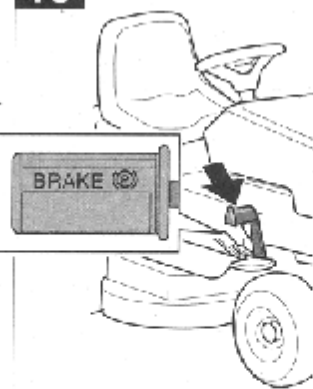

11

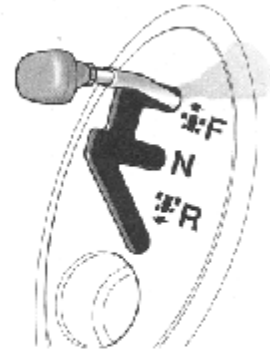

12



13a

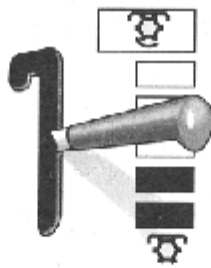

13b

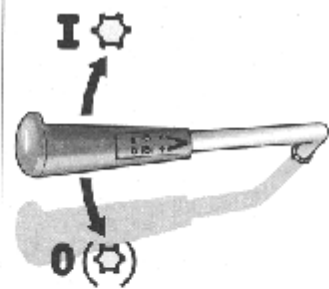

14

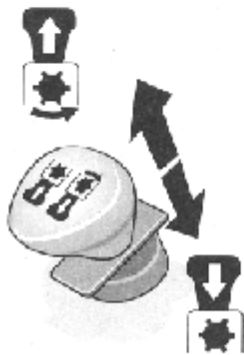

15a

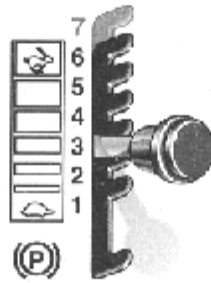

15b

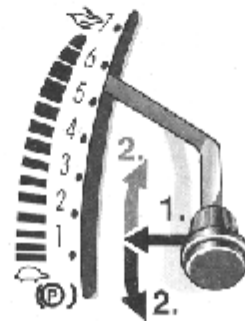

16



17

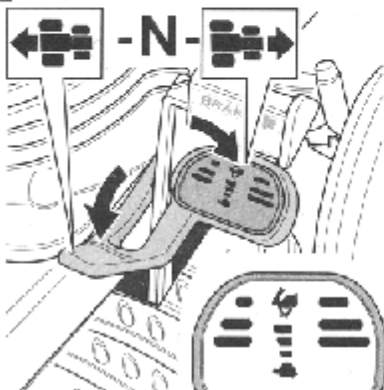

18

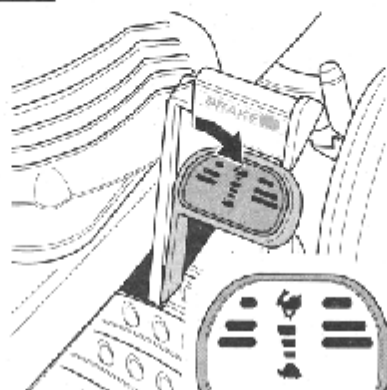

19



20

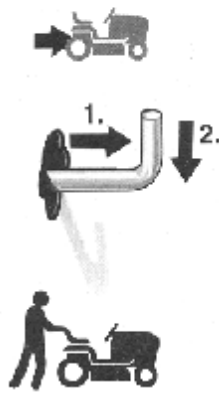

21

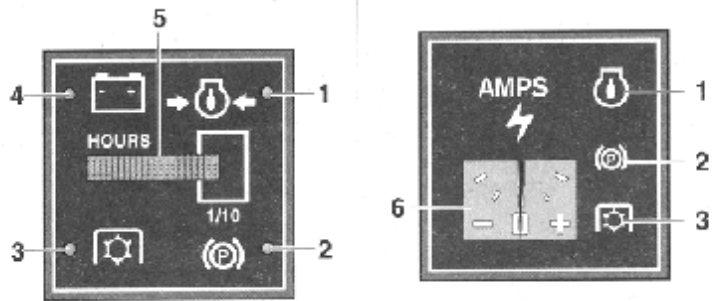

22

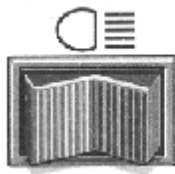

23



24

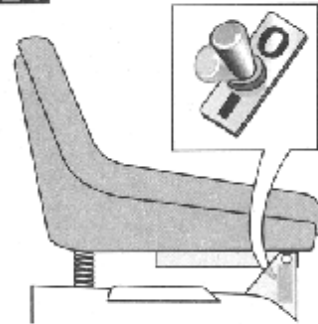

25

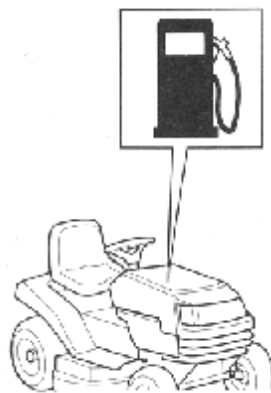

26

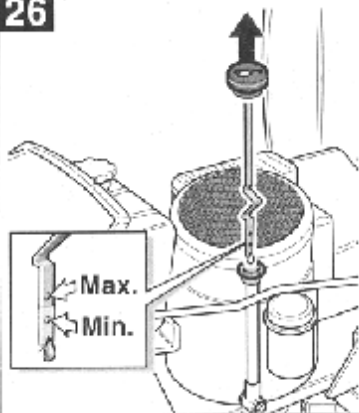

27

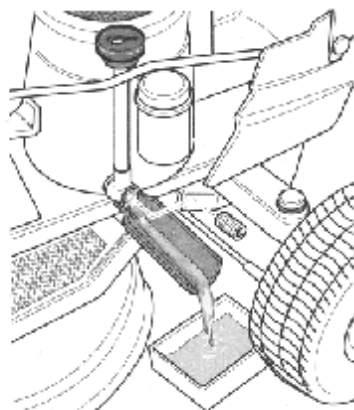

28

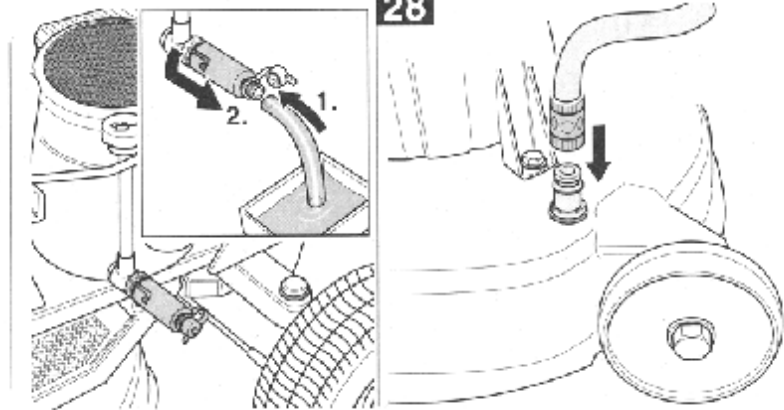

UPOZORNĚNÍ:

Před spuštěním motoru zkontrolujte hladinu oleje podle návodu na údržbu motoru.

Informace na typovém štítku

Tyto údaje jsou velmi důležité, neboť budou potřeba nejen pro identifikaci vašeho stroje při objednávání náhradních dílů, ale také se na ně bude dotazovat zákaznický servis.

Typový štítek najdete pod sedačkou řidiče.

Přepište z něj všechny údaje do následující tabulky.

Identifikace čísla modelu

Pátá číslice v čísle modelu označuje sérii. Například: Číslo modelu: 13AB518E678 = série 500.

Zneškodňování odpadu a životní prostředí

Výstraha

Ekologické riziko způsobené motorovým olejem.

Použitý olej, který zbyde při běžné výměně oleje, by měl být odevzdán do sběrný nebo předán firmě specializující se na zneškodňování nebezpečného odpadu.

Ekologické riziko způsobené bateriemi.

Staré baterie by neměly být likvidovány s běžným komunálním odpadem. Použité baterie vraťte obchodníkovi nebo je předejte firmě specializované na zneškodňování nebezpečného odpadu.

Před sešrotováním stroje baterii vyjměte.

Nebezpečí pro drobné zvířectvo.

Ježci a jiná drobná zvířata jsou závislá na vaší ochraně. Než zahájíte práci, prohlédněte prostor, který chcete sekat, a všechna drobná zvířata odneste.

Bezpečnost při práci

Používejte stroj náležitým způsobem

Tento stroj je určen pro použití – jako pojízdna sekačka na zahrady v obytných či rekreačních oblastech – v souladu s pokyny a bezpečnostními informacemi uvedenými v tomto návodu. Jakékoliv jiné použití není v souladu se zamýšleným použitím stroje. Uživatel je odpovědný za veškerou škodu vzniklou třetím stranám a na jejich majetku. Neoprávněné změny provedené na stroji mají za následek zrušení veškeré odpovědnosti výrobce za škodu vzniklou z tohoto důvodu. Tento stroj nemá schválení k používání na veřejných cestách ani na přepravu osob.

Obecné bezpečnostní pokyny

Před prvním použitím stroje si pečlivě přečtete veškeré pokyny v tomto návodu a dbejte na jejich dodržování. Informujte

ostatní uživatele o správném ovládání stroje. Stroj provozujte v takovém technickém stavu, v jakém byl dodán od výrobce. Tento návod uložte na bezpečném místě, kde bude okamžitě k dispozici při používání stroje. Pokud se změní majitel stroje, předejte novému vlastníkovi tento návod. Náhradní díly musejí splňovat požadavky stanovené výrobcem. Používejte pouze originální náhradní díly nebo alternativy, které byly schváleny výrobcem. Opravy nechte provádět pouze ve specializovaných dílnách.

Před použitím stroje

Osoby, které chtějí používat tento stroj, nesmějí být pod vlivem omamných látek, například alkoholu, drog nebo léků. Osobám mladším 16 let není povoleno pracovat se strojem. Než zahájíte práci, seznáme se s veškerým příslušenstvím a ovládacími prvky i jejich funkcí. Palivo skladujte ve schválených nádobách a nikdy je neukládejte poblíž zdrojů tepla (např. topení, krby nebo teplovodní ohříváče). Vyměňte výfuk, nádrž nebo uzávěr palivové nádrže, pokud dojde k jejich poškození. Dodržujte pokyny pro zapojování vlečných zařízení nebo příslušenství ke stroji. Jízdní výkon, zejména řízení, brzdná kapacita a celková stabilita, jsou přímo ovlivněny příslušenstvím, vlečnými zařízeními, závažími a hmotností sběracího koše na trávu při jeho naplnění.

Při používání stroje

Během práce se strojem nebo na stroji používejte příslušné oblečení (bezpečnostní obuv, dlouhé kalhoty, přiléhavý oděv, ochranné brýle). Se strojem

nebezpečí
zranění rotující
noži či jinými
pohyblivými
částmi.

nepracujte, pokud není ve
výborném provozním stavu.
Nedoplňujte palivo, je-li motor v
chodu nebo stále horký. Palivo
doplňujte pouze tehdy, když
stroj stojí ve volném
prostranství. Nepřibližujte se k
otevřenému ohni, nezpůsobujte
jiskry a nekuřte. Dbejte na to,
aby se v pracovní ploše nikdy
nevyskytovaly žádné osoby,
zejména děti, nebo zvířata.
Zkontrolujte prostor, na kterém
budete stroj používat, a
odstraňte veškeré volné
předměty, které by mohly být
strojem odhozeny. Vyhněte se
tak zranění osob a zároveň
zabráníte poškození stroje.
Nesekejte na svazích se
sklonem větším než 20°. Práce
na svahu může být
nebezpečná, neboť stroj může
sklouznout nebo se převrátit.
Začínějte pomalu a brzděte
opatrně. Spojku ponechte v
záběru a pomalu sjíždějte s
kopců. Nejezděte po vrstevnici,
vždy jezděte přímo nahoru a
dolů. S tímto strojem pracujte
pouze za denního světla nebo
za dobrého umělého osvětlení.
Stroj nemá schválení pro
přepravu osob, nepřevázejte je.

Před prováděním prací na stroji

Chraňte se před možným
zraněním. Před prováděním
jakékoliv práce na stroji:

- vypněte motor,
- vyjměte klíček ze zapalování,
- počkejte na zastavení všech
pohyblivých částí a nechte
motor zchladnout,
- odpojte zapalovací svíčku,
aby se motor náhodně
nenastartoval.

Po použití stroje

Stroj nenechávejte bez dozoru,
dokud nevypnete motor,
nezajistíte stroj parkovací
brzdou a nevyjmete klíček ze
zapalování.

Bezpečnostní prvky

Bezpečnostní prvky jsou
používány za účelem vaší
ochrany a musejí být udržovány
v bezchybném provozním
stavu. Bezpečnostní prvky
nesmíte jakkoliv měnit nebo

obcházet jejich funkci.
Bezpečnostní prvky použité na
stroji jsou:

Výhozová klapka a sběrací koš

Výhozová klapka a sběrací koš
vás chrání před možným
zraněním, které by mohl
způsobit žací nůž nebo
předměty, které by mohl
odhodit. Stroj může být
provozován pouze s nasazenou
výhozovou klapkou a sběrací
košem na trávu.

Bezpečnostní pojistný systém

Bezpečnostní pojistný systém
zabrání nastartování motoru,
dokud

- si řidič neseďne na sedačku,
- se nesešlápně pedál brzdy a
spojky, nebo dokud parkovací
brzda u modelů, které nemají
pedál spojky a brzdy, nebude v
parkovací poloze,
- páka určující směr pohybu
nebo plynový pedál nebudou v
poloze N,
- nebude odpojeno žací ústrojí,
tj. spínač vývodového hřídele
nebo páka vývodového hřídele
v poloze Off

Bezpečnostní systém odpojí
motor při zdvihnutí řidiče ze
sedačky, aniž by byla uvedena
v činnost parkovací brzda nebo
aniž by bylo vypnuto žací
ústrojí. U strojů se zadním
výhozem bezpečnostní systém
zabrání sekání bez výhozové
klapky a sběracího koše (motor
či žací ústrojí se odpojují
automaticky). Pokud stroj
couvá se zapnutým žacím
ústrojím, je vyslán výstražný
signál (dle modelu) anebo
bezpečnostní systém zabrání
couvání tak, že automaticky
odpojí motor a žací ústrojí.
Proto před couváním u modelů,
které mají vývodový hřídel,
vypněte žací ústrojí spínačem
vývodového hřídele nebo
pákou (dle modelu).

Symbole na strojích

Na strojích jsou na nálepkách
použity různé symboly. Mají
následující význam:



Nebezpečí zranění
nebo poškození na

Před použitím tohoto
stroje si přečtěte
veškeré pokyny v tomto
návodu a poté je
dodržujte, zejména oddíl
Vaše bezpečnost.



Nebezpečí
zranění
vrženým
předmět
nebo trá

Žádným
zejména
zvířatům
být dovoleno
zdržova
pracovní

stroji
kdykoliv

navoou.

Symbole

v

pokynech k použití

V této příručce jsou použity následující symboly:

Nebezpečí

Upozorňuje vás na potenciální zdroj nebezpečí ve spojitosti s prováděnými pracemi, kdy vzniká nebezpečí pro osoby.

Výstraha

Upozorňuje vás na potenciální nebezpečí ve spojitosti s prováděnými pracemi, kdy může dojít k poškození stroje.

Určení místa

Kdykoliv je popisováno určité místo na stroji, je tak vždy činěno z pohledu řidiče sedícího na sedačce a dívajícího se dopředu.

Sestavení

Tyto pokyny se týkají různých modelů. Zobrazené stroje se mohou poněkud lišit od vašeho stroje.

Přípevnění sedačky

Sedačka bez nastavování

Obrázek 1

- Umístěte sedačku na podélné otvory.
- Použijte dodané samořezné šrouby (1) a sedačku přišroubujte.

Nastavitelná sedačka

Obrázek 2

- Provedte předsestavení sedačky.
- Nastavte sedačku na lyžiny (1).
- Nasadte svorku (2) a sedačku na ni svrchu natlačte.

Přípevnění volantu

Obrázek 3

- Namontujte objímku (2) (je-li součástí sestavy modelu) a volant (1) na sloupek řízení.

- Nasadte podložku (3) vyhnutím směrem nahoru a připevněte volant šrouby (4).
- Nasadte kryt (5).

Přípevnění výhozové klapky

(stroje se stranovým výhozem)

Obrázek 4a

- Vyjměte šrouby, podložky a matice z výhozového komínku.
- Nasadte výhozovou klapku (1) a připevněte ji šrouby, podložkami a maticemi.
- Kolečka žacího ústrojí připevněte šrouby, maticemi a podložkami dodanými jako součást spojovacího materiálu.

Obrázek 4b

Výhozová klapka a kolečka žacího ústrojí jsou již připevněny.

- Zatlačte výhozovou klapku mírně dozadu a vyjměte převozní pojistku. Výhozová klapka se automaticky uzavře.

Přípevnění sběracího koše

- Viz samostatné pokyny pro sběrací koš.

Příprava baterie k použití

Nebezpečí

Nebezpečí otravy nebo zranění kyselinou použitou v baterii.

Používejte bezpečnostní rukavice a ochranné brýle. Zabraňte kontaktu kůže s elektrolytem. Pokud vám elektrolyt náhodně zasáhne tvář nebo oči, umyjte je větším množstvím studené vody a ihned zavolejte lékaře. Baterie uskladňujte mimo dosah dětí. Nepokládejte baterii šikmo, jinak by mohlo dojít k úniku elektrolytu. Použité baterie

vraťte prodejci nebo odevzdejte do sběrný nebezpečných odpadů.

Výstraha!

Nebezpečí ohně, riziko exploze či koroze způsobené kyselinou z baterie a jejími výpary.

Pokud elektrolyt znečistil stroj, ihned očistěte všechny zasažené díly. Elektrolyt je vysoce korozivní. Nekuřte a nepřibližujte hořící či horké předměty. Místnost, ve které jsou baterie dobíjeny, musí být náležitě odvětrávána.

Nebezpečí zkratu při práci s baterií.

Na horní stranu baterie neumísťujte žádné nářadí ani kovové předměty. Dodržujte přesně postup při odpojování a zapojování baterie.

- Nejprve odpojte černý kabel (–) a pak červený kabel (+).
- Baterii vyjměte ze stroje.

Obrázek 5

- Vyjměte zátky z článků baterie.
- Pomalu doplňte každý článek elektrolytem do výše 1 cm pod plnicí otvor.
- Baterii nechte v klidu 30 minut, aby mohly olověné desky absorbovat elektrolyt.
- Zkontrolujte hladinu elektrolytu, v případě potřeby doplňte.
- Před prvním použitím baterie ji 2 – 6 hodin nabíjejte standardní dobíječkou (maximální dobíjecí proud 6 A, 12 V). Po dobíjení nejprve odpojte dobíječku ze zdroje a poté od baterie (viz též provozní pokyny k nabíječce).
- Zašroubujte zátky článků baterie.
- Umístěte baterii do stroje.
- Připojte odvodušňovací hadičku, která musí mít volné zakončení směrem dolů.

- Nejprve připojte červený kabel (+) a poté černý (-).
- Pro následné doplňování baterie používejte pouze destilovanou vodu.

Ovládací prvky a ukazatele

Klíč zapalování

Obrázek 6

Nastartování: Otočte klíčem doprava, dokud se motor nerozběhne, poté klíč pusťte. Klíč bude v poloze I. Zastavení: Klíč otočte do polohy 0.

Sytič (některé modely)

Obrázek 7

Při startování chladného motoru zatáhněte za sytič (Obrázek 7a) nebo přesuňte plynovou páčku do polohy (Obrázek 7b).



Plyn

Obrázek 8

Plynule volte rychlost motoru. Rychlé otáčky =



Pomalé otáčky =



Pedál spojky / brzdy (pouze modely s pohonem Transmatic)

Obrázek 9

Spojka = Sešlápněte pedál do poloviny.
Brzda = Sešlápněte pedál až na doraz.

Brzdový pedál

Obrázek 10

Brzdový pedál je možno používat k rychlému zabrzdění, k zatažení či uvolnění parkovací brzdy či k vypojení tempomatu.

Páka směru pojezdu

Obrázek 11

Nastavení je možno provádět pouze tehdy, když se traktor nepohybuje.

Dopředu = Páka v poloze F.

Neutrál = Páka v poloze N.

Zpětný chod = Páka v poloze R.

Páka nastavení žací výšky

Obrázek 12

Maximální žací výška – žací ústrojí zdvižené nahoru = páka nastavená do polohy H.

Minimální žací výška – žací ústrojí spuštěné dolů = páka nastavená do polohy L.

Páka ovládání vývodového hřídele (volitelné)

Obrázek 13

Páka ovládání vývodového hřídele mechanicky spouští a vypíná žací ústrojí.

Obrázek 13a

Vypnutí žacího ústrojí = páku zatlačte dolů.

Spuštění žacího ústrojí = páku vytáhněte nahoru.

Obrázek 13b

Vypnutí žacího ústrojí 0 = přitáhněte páku co nejbližší k sobě.

Zapojení žacího ústrojí I = pomalu zatlačte páku co nejvíce dopředu.

Spínač vývodového hřídele (volitelné)

Obrázek 14

Spínač vývodového hřídele zapojuje a vypouje žací ústrojí přes elektromagnetickou / mechanickou spojku.

Spuštění = zatáhněte za spínač.

Vypnutí = stiskněte spínač.

Poznámka:

Pokud je stroj automaticky vypnut bezpečnostní pojistkou (např. při couvání se zapnutým žacím ústrojím), musí být spínač nejprve vypnut a poté zase zapnut, aby došlo k uvolnění spojky.

Páka rychlosti (pouze modely s pohonem Transmatic)

Obrázek 15

Malá rychlost = páka v poloze 1

Vysoká rychlost = páka v poloze 6 nebo 7 (volitelné)

Zrychlení = nastavujte rychlost bez sešlápnutí brzdového / spojkového pedálu.

Zpomalení = nastavujte rychlost sešlápnutím brzdového / spojkového pedálu do poloviny.

Zatažení ruční brzdy:

Sešlápněte až dolů spojkový / brzdový pedál, zatlačte páku ovládání rychlosti do polohy P.

Uvolnění parkovací brzdy:

Naplněte sešlápněte spojkový / brzdový pedál, páku nastavte na požadovanou rychlost.

Parkovací brzda u strojů s autopohonem a hydrostatickým pohonem

Obrázek 16

Zatažení parkovací brzdy:

Naplněte sešlápněte brzdový pedál a stiskněte spínač.

Uvolnění parkovací brzdy:

Naplněte sešlápněte brzdový pedál, spínač se odjistí.

Plynový pedál u strojů s hydrostatickým pohonem

Obrázek 17

Plynový pedál se používá k plynulému nastavování rychlosti pojezdu a ke změně směru jízdy:

Vpřed = Sešlápněte pedál dopředu (ve směru pohybu); čím dále se sešlápně, tím rychleji stroj pojede.

Zastavení (změna směru, stání) = Uvolněte pedál (poloha N).

Zpětný chod = Sešlápněte pedál směrem vzad (proti směru jízdy); čím více bude pedál sešlápnutý, tím rychleji stroj pojede.

Plynový pedál u strojů s automatickým pohonem

Obrázek 18

Pedál se používá k nastavení rychlosti pojezdu při plynulé změně převodů: Nastavte páku směru jízdy na F (vpřed) nebo R (vzad) a sešlápněte pedál dopředu; čím více bude pedál sešlápnutý, tím rychleji stroj pojede.

Tempomat (volitelné)

Obrázek 19

Stiskněte spínač. Stroj pojede vpřed stejnou rychlostí jako v momentu stisknutí spínače a řidič může vyšlápnout pedál plynu. Kdykoliv se sešlápně pedál plynu, brzdy nebo spojky / brzdy u modelů s pohonem Transmatic, tempomat se automaticky vypíná.

Vyřazení u hydrostatického pohonu

Obrázek 20

Pro tlačení stroje s vypnutým motorem je třeba vytáhnout páku a zatlačit ji směrem dolů. Před zapnutím pohonu páku vytáhněte nahoru a zatlačte dovnitř.

Kombinovaný displej (volitelné)

Obrázek 21

Kombinovaný displej obsahuje některé následující přístroje dle typu stroje:

Tlak oleje (1):
Pokud se světlo ukazatele rozsvítí během chodu motoru, motor okamžitě zastavte a zkontrolujte hladinu oleje. V případě potřeby volejte servis.

Spojka (2):
Výstražné světlo svítí, pokud není sešlápnutý pedál spojky / brzdy nebo není zatažená parkovací brzda při startování motoru.

Žací ústrojí (3):
Výstražné světlo se rozsvítí, pokud při startování motoru nebude odpojené žací ústrojí.

Ukazatel dobíjení baterie (4):
Pokud se výstražné světlo rozsvítí během chodu motoru, baterie není dostatečně dobíjena. Dle potřeby volejte servis.

Hodinoměr (5):
Při zapnutí zapalování tento ukazatel udává počet provozních hodin stroje.

Ampérmetr (6):
Ukazuje nabíjecí proud dodávaný z dynamu baterie. Pomalé otáčky motoru = ručička uprostřed stupnice. Rychlé otáčky motoru = ručička na pravé straně stupnice. (+).

Spínač reflektorů (volitelné)

Obrázek 22

Rozsvěcí reflektory v poloze On. Některé modely nemají samostatný spínač. Reflektory jsou rozsvíceny trvale za chodu motoru.

Nastavitelná sedačka (volitelné)

Obrázek 23

Zatáhněte za páku a nastavte polohu sedačky.

Ukazatel zaplnění sběracího koše na trávu (volitelné)

Obrázek 24

Pokud stroj nemá spínač ukazatele naplnění, je tento ukazatel trvale v provozu. V opačném případě platí následující pravidla: Ukazatel zaplnění zapnutý = Spínač v poloze I.

Ukazatel vypnutý = Spínač v poloze 0.

a: Modely s akustickou signalizací: Při zaplnění sběracího koše je vyslán zvukový signál a koš je třeba vyprázdnit.

b: Modely s automatickým odpojením žacího ústrojí: Při naplnění sběracího koše se žací ústrojí automaticky odpojí. Sběrací koš je třeba vyprázdnit, jinak se žací ústrojí neuvede do chodu. Žací ústrojí se znovu zapojí spínačem vývodového hřídele (Obrázek 14).
Krok 1: Vypněte spínač vývodového hřídele.
Krok 2: Zapněte spínač vývodového hřídele.

Provozní pokyny

Nebezpečí úrazu

Osobám, zejména dětem, a zvířatům nemá být dovoleno zdržovat se v blízkosti stroje, který je v provozu. Mohly by být zraněny kameny či podobnými předměty, které stroj odmrští. Děti nikdy nesmějí pracovat se strojem. Při vyprazdňování sběracího koše může dojít ke zranění vás či jiné osoby, pokud bude koš vyprazdňován za velké rychlosti. Nikdy koš nevyprazdňujte s motorem v chodu. Vždy nejprve stroj zastavte. Při práci na příkrých svazích vzniká nebezpečí převrácení stroje a následného zranění. Jezděte nikoliv po vrstevnici, nýbrž nahoru a dolů. Stroj by neměl být používán na svazích s více jak 20% sklonem. Na svahu se neotáčejte se strojem. Je-li země příliš vlhká, traktor může uklouznout a převrátit se. Sekejte pouze, je-li země suchá. Vysoká rychlost zvyšuje nebezpečí úrazu. Udržujte vždy bezpečný odstup od zvláště šikmých svahů, stromů, keřů a živých plotů. Dbejte zvláštní opatrnosti při couvání a souběžném sekání. Prohlédněte prostor, kde chcete stroj používat, a odstraňte veškeré předměty, které by mohly být strojem zachyceny a odvrženy. Pokud dojde k zasažení cizího předmětu (např. kamene)

žacími nožem, ihned zastavte motor. Zkontrolujte, zda nedošlo k poškození stroje. Pokud ano, volejte odborný servis.

Nebezpečí zadušení otravou oxidem uhelnatým

Motor by měl být spuštěn pouze v prostorách s odpovídajícím větráním nebo na volném prostranství.

Nebezpečí výbuchu a požáru

Výpary z benzínu jsou výbušné a benzín sám je extrémně hořlavý. Benzín doplňujte před nastartováním motoru. Je-li motor v chodu či stále horký, nikdy neotvírejte víčko palivové nádrže. Palivo doplňujte do nádrže pouze po vypnutí a zchlazení motoru. Udržujte odstup od otevřeného ohně, nezpůsobujte jiskření a nekuřte. Palivo doplňujte pouze na volném prostranství. Motor nespouštějte, pokud došlo k rozliti benzínu. Stroj odtlačte z prostoru, kde se benzín rozlil a počkejte, až dojde k jeho vypaření. Za účelem minimalizace nebezpečí požáru se na následujících částech stroje nesmí usadit tráva nebo dojít k úniku oleje: motor, výfuk, baterie, palivová nádrž.

Nebezpečí zranění při poškození stroje

Stroj nespouštějte, pokud nebude v bezvadném provozním stavu. Vždy před použitím proveďte vizuální prohlídku všech dílů. Zejména si všimněte bezpečnostních prvků, žacího ústrojí a jeho závěsů, ovládacích prvků a šroubových spojů a zkontrolujte, zda nedošlo k jejich poškození či uvolnění. Před dalším používáním stroje vždy vyměňte všechny poškozené díly.

Provozní doba

Dodržujte zákonem dané či místní předpisy, pokud se týká

provozní doby (v případě potřeby si vyžádejte informace od místních úřadů).

Doplňování paliva a kontrola stavu oleje

- Doplníte standardní bezolovnatý benzín (Obrázek 25).
- Nádrž plňte do výšky 1 cm od hrany hrdla u plnicího otvoru – výše již ne.
- Nasadte víčko palivové nádrže a překontrolujte jeho utažení.
- Zkontrolujte hladinu oleje (Obrázek 26). Hladina oleje musí být mezi značkami Full/Max a Add/Min. (viz též návod k motoru)

Nastartování motoru

- Sedněte si na sedačku.
- Vypněte žací ústrojí: pokud má stroj vývodový hřídel (Obrázek 13 a 14): vypněte vývodový hřídel a zdvihněte žací ústrojí.
- Pokud má model pohon Transmatic (Obrázek 10 a 9), plně sešlápněte a držte brzdový pedál či pedál spojky / brzdy nebo zatáhněte parkovací brzdu (Obrázek 16).
- Páku pohonu (Obrázek 11) nastavte do pozice N. U strojů s hydrostatickým pohonem je poloha N tehdy, když plynový pedál není sešlápnut (Obrázek 17).
- Nastavte páčku plynu (Obrázek 8) na



- Je-li motor studený, zatáhněte za sytič nebo nastavte plyn do polohy



(Obrázek 7).

- Otočte klíčkem zapalování (Obrázek 6) do polohy



a počkejte, dokud se motor nerozeběhne (startovat zkoušejte maximálně 5 sekund, před dalším pokusem 10 sekund vyčkejte). Je-li motor v chodu, otočte klíč do polohy I.

- Pomalu vypínejte sytič (Obrázek 7).

- Vraťte plynovou páčku (Obrázek 8), dokud motor nebude v klidném chodu.

Vypnutí motoru

- Nastavte páčku plynu (Obrázek 8) do polohy 
- Nechte motor běžet přibližně 20 sekund.
- Klíček zapalování (Obrázek 6) otočte do polohy 0.
- Vytáhněte klíček.
- Před opuštěním stroje zatáhněte parkovací brzdu.

Jízda se strojem

Poznámka:

Věnujte zvláštní pozornost couvání. Nikdy nesmíte měnit směr pojezdu bez zastavení stroje.

Jízda s hydrostatickým nebo automatickým pohonem

- Nastartujte motor dle pokynů.
- Uvolněte parkovací brzdu: Naplno sešlápněte a pusťte brzdový pedál.
- Páku směru jízdy (pouze automatický pohon) nastavte do požadované polohy.
- Pomalu sešlapujte pedál plynu, dokud nedosáhnete požadované rychlosti.

Jízda s pohonem Transmatic

- Nastartujte motor dle pokynů.
- Uvolněte parkovací brzdu: Naplno sešlápněte a pusťte brzdový pedál.
- Páku směru jízdy (pouze automatický pohon) nastavte do požadované polohy.
- Pákou nastavte rychlost.
- Pomalu uvolněte pedál spojky / brzdy, žací ústrojí je v chodu.

Zastavení stroje

- Vyšlápněte plynový pedál (dle modelu).
- Sešlápněte brzdový pedál nebo pedál brzdy / spojky, dokud stroj nezastaví.

Sekání

Před couváním vypněte a zdvihněte žací ústrojí. Neměňte směr pojezdu, pokud stroj pojíždí nebo seká.

Poznámka:

U strojů se zadním výhozem musí být při sekání nasazen sběrací koš nebo výhozová klapka.

Stroje s pohonem Transmatic

- Nastartujte motor dle pokynů.
- Páčku plynu nastavte na



aby byl zajištěn dostatečný výkon motoru.

- Uvolněte parkovací brzdu: Sešlápněte pedál brzdy / spojky naplno a přidržeťte jej.
- Nastavte páku rychlosti do polohy F (vpřed).
- Páku nastavte rychlost pojezdu.
- Zapojte žací ústrojí.
- Spusťte dolů žací ústrojí.
- Pomalu uvolňujte pedál brzdy / spojky, stroj je v provozu.

Stroj s hydrostatickým pohonem

- Nastartujte motor dle pokynů.
- Páčku plynu nastavte na



aby byl zajištěn dostatečný výkon motoru.

- Zapojte žací ústrojí.
- Spusťte dolů žací ústrojí.
- Uvolněte parkovací brzdu: Sešlápněte pedál brzdy / spojky naplno a přidržeťte jej.
- Vyberte pojezd vpřed a rychlost pedálem plynu

(pomalu sešlapujte), stroj je v provozu.

Stroje s automatickým pohonem

- Nastartujte motor dle pokynů.
- Páčku plynu nastavte na



aby byl zajištěn dostatečný výkon motoru.

- Zapojte žací ústrojí.
- Spusťte dolů žací ústrojí.
- Páku směru jízdy nastavte do polohy F (vpřed).
- Uvolněte parkovací brzdu: Sešlápněte pedál brzdy / spojky naplno a držte jej.
- Volte rychlost pedálem plynu (sešlapujte pomalu), stroj je v provozu.

Obecné pokyny

Při nastavování žací výšky a rychlosti pojezdu dávejte pozor, aby se stroj nepřetížil.

V závislosti na délce, typu a vlhkosti sekaného materiálu je třeba nastavit rychlost tak, aby byl zajištěn bezproblémový sběr odřezků trávy do sběracího koše. Dojde-li k ucpání, zpomalte a zvyšte žací výšku.

Zastavení stroje

- Zastavení jedoucího stroje: Sešlápněte pedál brzdy / spojky nebo nastavte pedál plynu do polohy N.
- Vypněte žací ústrojí.
- Páku plynu přestavte do polohy 0.



- Zdvihněte žací ústrojí.
- Po 20 sekundách otočte klíčkem zapalování do polohy 0.
- Vyjměte klíček. Před odchodem zatáhněte parkovací brzdu sešlápnutím brzdového pedálu, nebo pedálu spojky / brzdy u modelů s pohonem Transmatic, a poté podle modelu:

– Přestavte páku (Obrázek 15) do polohy B nebo
– Stiskněte spínač (Obrázek 16).

Tlačení stroje s hydrostatickým pohonem

Stroj netlačte, dokud se zcela nezastaví motor.

- Uvolněte parkovací brzdu.
- Vyřadte (Obrázek 20): Vytáhněte páku a stlačte ji. Stlačte páku a vytáhněte ji nahoru.

Mulčování

Různé modely mohou být vybaveny odpovídajícím příslušenstvím pro mulčování. Podrobnosti získáte u prodejců.

Vyprazdňování sběracího koše

Viz samostatný návod k použití sběracího koše.

Rady k péči o trávník

Zde uvádíme některé rady, které vám pomohou udržovat zdravý trávník a zajistí jednotný vzhled.

Sekání

Trávník sestává z různých typů trávy. Pokud budete sekát trávník častěji, druhy trávy, které tvoří pevné kořeny a pevný turfový povrch, porostou lépe. Pokud sekáte méně často, rozrostou se vysoce rostoucí druhy trav a plevele, například jetel či sedmikrásy. Běžná výška trávniku je přibližně 4 – 5 cm. Tráva by měla být sekána pouze na třetinu celkové výšky při jednom sekání, tzn. sekejte trávník do původní výše, když tráva dosáhla 7 – 8 cm délky. Trávník nesekejte na menší výšku než 4 cm, jinak bude trpět v období sucha. Pokud tráva vyrostla velmi vysoko, např. během dovolené, sekejte na běžnou výšku v několika fázích.

Mulčování (za použití příslušenství)

Tráva se seká na drobné kousky (přibl. 1 cm) a nechává ležet na trávníku. V ní zůstává spousta živin, které jsou pro trávník prospěšné. Nejlepšího výsledku dosáhnete tehdy, když tráva bude zároveň sekaná nakrátko, viz též oddíl Sekání.

Hnojiva

Trávník nepřetržitě spotřebovává živiny ze země. Ty je možno nahradit hnojivy. Hnojiva používejte pouze v období růstu od dubna do září. Dodržujte pokyny uvedené na balení.

Provzdušňování

Při tomto postupu se do povrchu trávníku provádějí kolmé zářezy. Mech, plevel, odumřelé travní rostliny a kořeny se tím současně odstraňují. Trávník se provětrává a následně je schopen lépe absorbovat dešťovou vodu a živiny a tudíž se podporuje další růst. Nejlepší období na tento postup je v dubnu či v květnu.

Zavlažování

Zdravý trávník vyžaduje mnoho vody. Za období sucha je lepší trávník 1 – 2x týdně kompletně zavlažit, spíše než častěji zavlažovat v malých množstvích. Používejte příslušenství k postřikování, které zajistí rovnoměrné pokrytí celého trávníku.

Převrta stroje

Vlastní pojezd stroje mezi místy, kde má být používán, použijte pouze tehdy, pokud se jedná o krátké vzdálenosti. Na delší vzdálenosti použijte jiné vozidlo.

Poznámka: Stroj nemá schválení k provozu na veřejných komunikacích.

Krátké vzdálenosti

Nebezpečí

Rotujícím žacím ústrojím mohou být zachyceny či odvrženy pevné předměty.

- Před přesunem stroje vždy odpojte vždy žací ústrojí.

Delší vzdálenosti

Výstraha

Poškození při přepravě

Převrta (např. jiným vozidlem, s nakládací rampou) musí být prováděna v souladu s pokyny (viz příslušné návody k použití). Při převozu stroj zajistěte před uklouznutím.

Ekologické riziko při úniku paliva

Stroj nepřevrtejte v nakloněné poloze.

- Připravte vhodné převozní vozidlo.
- K němu připojte nakládací rampu.
- Stroj ručně dotlačte na neutrální na vozidlo (u strojů s hydrostatickým pohonem nejprve odpojte uzávěr převodovky).
- Zatáhněte parkovací brzdu.
- Zajistěte stroj proti skluzu.

Čištění stroje

Nebezpečí

Riziko zranění při náhodném nastartování motoru

Chraňte se před zraněním. Před prováděním prací na stroji:

- vypněte motor,
- vyjměte klíč ze zapalování,
- počkejte na zastavení všech pohyblivých částí stroje a vychladnutí motoru,
- odpojte kabel od zapalovací svíčky, aby motor nemohl nahodile nastartovat.

Čištění stroje

Upozornění

Stroj nečistěte vysokotlakými prostředky.

- Kdykoliv je to možné, čistěte stroj ihned po použití.
- Postavte stroj na pevný povrch.
- Nastavte páku směru jízdy do polohy F nebo R (dle modelu).
- Zatáhněte parkovací brzdu.

Čištění žacího ústrojí

Nebezpečí

Možnost zranění ostrými žacími noži

Používejte ochranné rukavice. U strojů s několika noži může pohyb jednoho nože způsobit pohyb dalších nožů. Žací nože pečlivě vyčistěte.

Výstraha

Poškození motoru

Stroj nesmí být nakloněn na více jak 30° úhel. Pak by mohl dojít ke vniknutí paliva do spalovací komory a poškození motoru.

- Žací ústrojí zdvihněte do nejvyšší polohy.
- Prostor kolem nožů vyčistěte kartáčem nebo látkou.

Žací ústrojí s čistící tryskou (volitelné)

Obrázek 28

Postavte stroj na plochý povrch, na kterém se nenacházejí žádné drobné předměty, a zatáhněte parkovací brzdu.

1. Na běžnou rychlospojku u čistící trysky nasadte hadici.
 2. Zapněte motor.
 3. Spusťte dolů žací ústrojí a nechte jej několik minut v chodu.
 4. Odpojte žací ústrojí a zastavte motor.
 5. Odpojte hadici.
- Postup v bodech 1 – 5 případně zopakujte u druhé čistící trysky.

Po vyčištění:

- Zdvihněte žací ústrojí.
- Nastartujte motor a spusťte žací ústrojí na několik minut za účelem vysušení.

Čištění sběracího koše

- Odstraňte a vyprázdněte sběrací koš.
- Sběrací koš je možné čistit výkonným proudem vody ze zahradní hadice.
- Před nasazením sběracího koše jej nechte dokonale vyschnout.
- Pro manipulaci se sběracím košem – viz samostatný návod.

Údržba

Nebezpečí zranění při náhodném spuštění motoru

Chraňte se před zraněním. Před prováděním prací na stroji:

- vypněte motor,
- vyjměte klíč ze zapalování,
- počkejte na zastavení všech pohyblivých částí stroje a vychladnutí motoru,
- odpojte kabel od zapalovací svíčky, aby motor nemohl nahodile nastartovat.

Po 5 hodinách provozu

- Provedte první výměnu oleje. Další intervaly najdete v návodu k motoru. Pro vypouštění používejte jímku nebo sadu na obrázku 27 (volitelné).

Po každých 10 hodinách provozu

- Vyčistěte nebo vyměňte vzduchový filtr. Viz návod k motoru.

Každé 2 měsíce

- Doplněte destilovanou vodu do článků baterie do výše 1 cm pod plnicím hrdlem.
- Pneumatiky nahustěte dle údajů na nich uvedených. Pokud nejsou žádné údaje uvedeny, nahustěte pneumatiky na tlak 0,9 barů.

Jedenkrát za sezónu

- Univerzální vazelínou ošetřete zuby na pastorku řízení.
- Univerzální vazelínu aplikujte do maznic na ložiskách předních kol.
- Tyče řízení namažte několika kapkami řídkého oleje.
- Všechny pohyblivé části a povrchy ložisek namažte několika kapkami oleje (páky, nastavení žací výšky atd.).
- Vyčistěte zapalovací svíčku a zkontrolujte vzdálenost mezi elektrodami, případně svíčku vyměňte. Viz návod k motoru.
- Nechte žací nůž nabrousit nebo vyměnit ve specializovaném servisu.

Jednou za sezónu zajistěte prohlídku a servisní údržbu v odborném servisu.

Mimosezónní skladování

Výstraha

Poškození materiálů použitých na stroji.

Stroj musí být uskladněn s vychladlým motorem v čistém a suchém prostoru. Stroj chraňte před korozí, pokud zůstane uložen po delší období, např. přes zimu.

Na konci sezóny nebo v případě, kdy stroj nebude používán déle jak měsíc:

- vyčistěte stroj a sběrací koš na trávu,
- všechny kovové díly ošetřete naolejováním

kusem látky nebo na ně naneste olej kvůli ochraně před korozí,

- nabijte baterii,
- vypusťte palivo (pouze na otevřeném prostranství) a proveďte údržbu motoru dle popisu v příručce,
- pneumatiky nahustěte v souladu s údaji na nich uvedenými. Nejsou-li na nich žádné údaje, nahustěte je na tlak 0,9 barů,
- zaparkujte stroj v čistém a suchém prostoru.

Záruka

Záruční podmínky v různých zemích určuje naše pobočka nebo dovozce.

Během záručního období budou zdarma provedeny opravy poruch způsobených materiálovou nebo výrobní vadou. Se záručními reklamacemi se prosím obraťte na původního prodejce nebo naši nejbližší pobočku.

Řešení problémů

Nebezpečí zranění při náhodném spuštění motoru

Chraňte se před zraněním. Před prováděním prací na stroji:

- vypněte motor,
- vyjměte klíč ze zapalování,
- počkejte na zastavení všech pohyblivých částí stroje a vychladnutí motoru,
- odpojte kabel od zapalovací svíčky, aby motor nemohl nahodile nastartovat.

Problémy, které se vyskytnou při používání stroje, jsou často způsobeny jednoduchou příčinou, kterou pravděpodobně budete schopni opravit sami. Budete-li však přesto na pochybách, náš prodejce vám rád pomůže.

Problém	Možná příčina	Oprava
Startér neotočí motorem.	Bezpečnostní pojistka v činnosti.	Motor nastartujete tak, že se posadíte na sedačku řidiče, naplno sešlápněte brzdový pedál nebo zatáhnete parkovací brzdu. Má-li motor spínač vývodového hřídele nebo páku, odpojte žací ústrojí. U modelů se zadním výhozem připojte sběrací koš nebo výhozovou klapku.
	Baterie nebyla správně zapojena.	Připojte černý kabel na záporný pól (-) a červený kabel na kladný pól (+).
	Vybitá nebo slabá baterie.	Zkontrolujte stav elektrolytu v baterii. Dle potřeby doplňte destilovanou vodou do výše 1 cm pod plnicí otvor. Dobijte baterii.
	Spálená pojistka.	Pojistku vyměňte. Pokud se znovu spálí, zjistěte příčinu (většinou zkrat).
	Uvolněný zemnicí kabel mezi motorem a kostrou.	Kabel pořádně propojte.
Startér točí motorem, ale motor nenastartuje.	Sytič a plyn v nesprávné poloze.	Zapněte sytič. Páku plynu nastavte na 
	Není palivo v karburátoru, prázdná nádrž.	Doplňte benzín.
	Vadná či znečištěná zapalovací svíčka.	Svíčku zkontrolujte. Viz návod k motoru.
	Zapalování nedává jiskru.	Zajistěte servisního technika, který zkontroluje zapalování.
Kouř z motoru.	V motoru příliš velký objem oleje.	Okamžitě zastavte stroj. Zkontrolujte stav oleje.
	Porucha motoru.	Okamžitě zastavte stroj. Zajistěte servisního technika, který motor zkontroluje.
Nadměrné vibrace.	Poškozený hřídel nožů nebo vadný žací nůž.	Okamžitě vypněte motor. Vadné díly nechte vyměnit.
Žací ústrojí neodhazuje trávu nebo neseká rovnoměrně.	Nízké otáčky motoru.	Přidejte plyn.
	Vysoká pojezdová rychlost.	Zpomalte na nižší rychlost.
	Tupý žací nůž.	Zajistěte servisního technika, který nůž nabrousí či vymění.
Motor se točí, ale žací ústrojí neseká.	Lanko je nesprávně seřizené nebo prasklo.	Zajistěte servisního technika, který lanko seřídí či vymění.
	Klínový řemen spadl.	Nechte klínový řemen vyměnit u servisního technika.

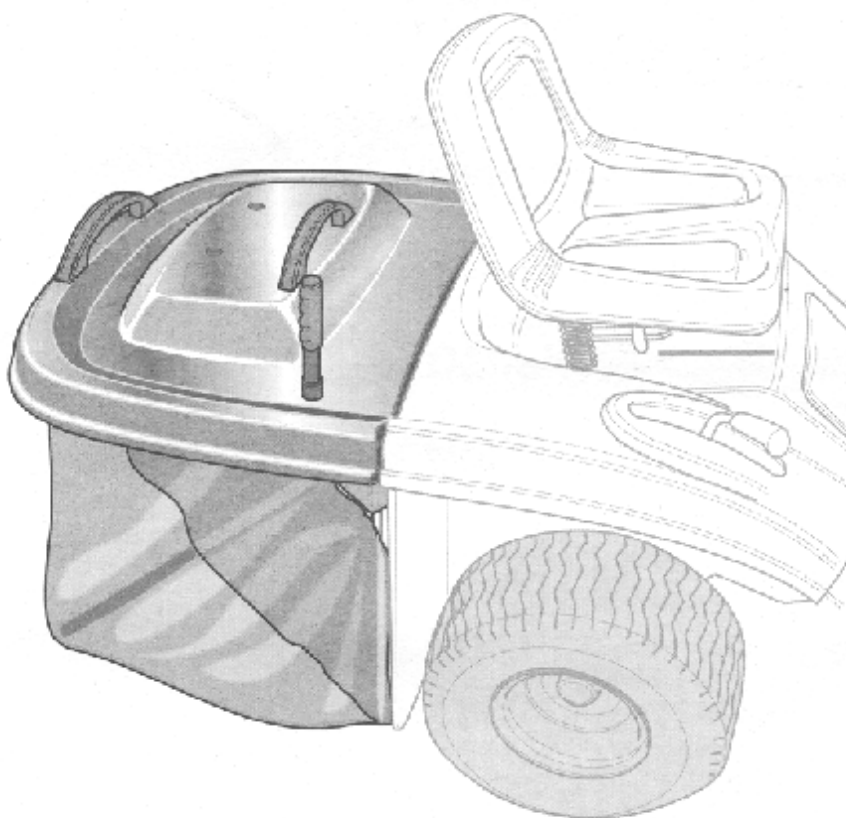

Montážní návod na sběrací koš

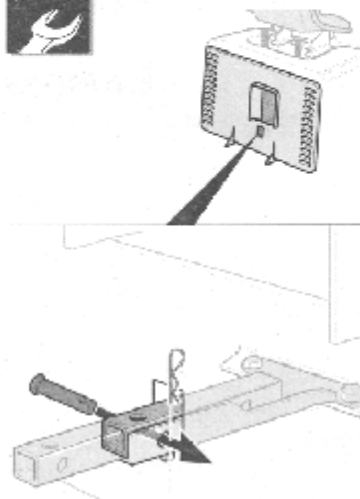
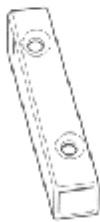
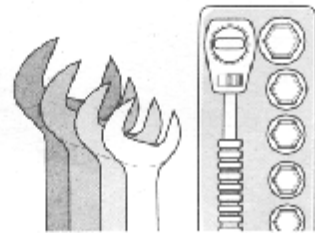
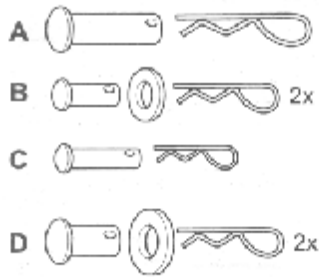
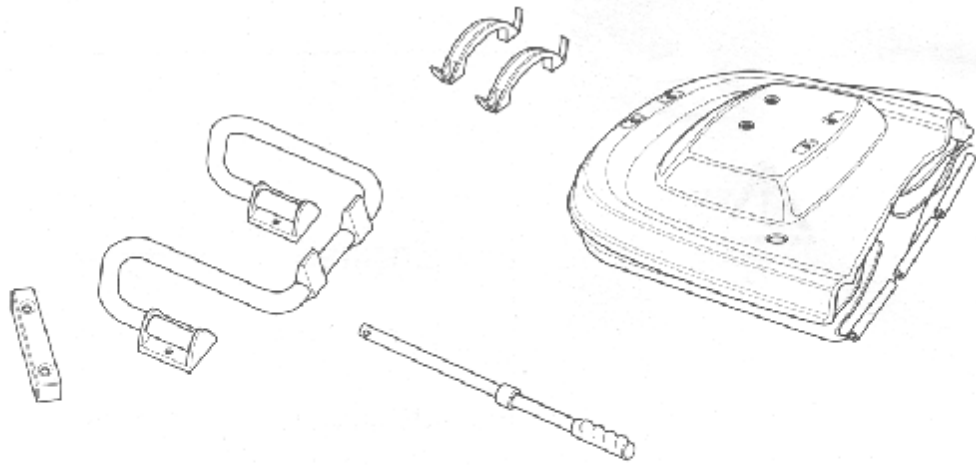

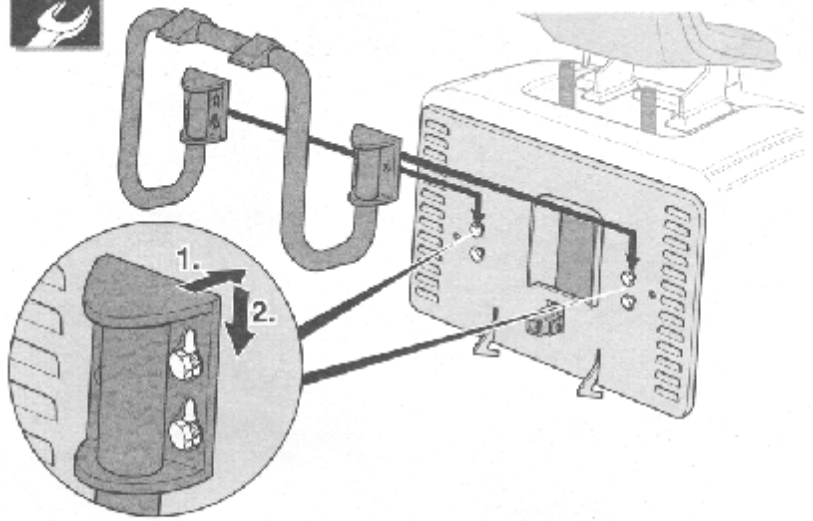
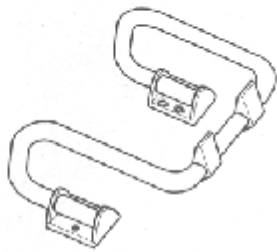

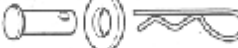
B  2x

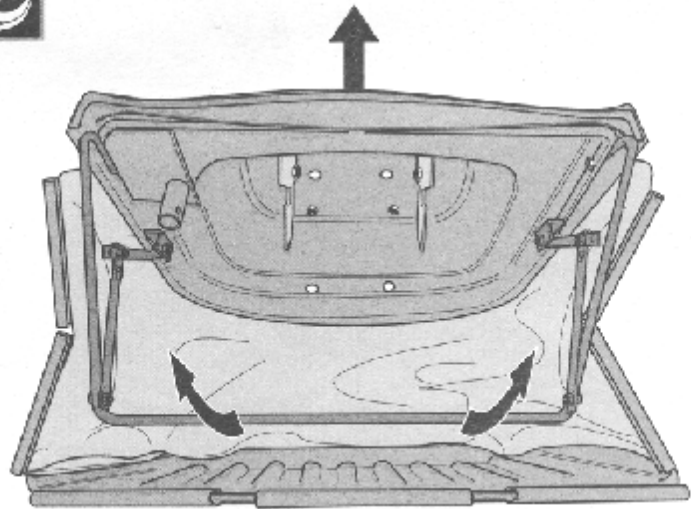
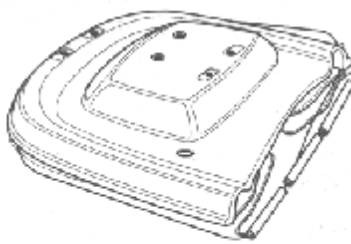
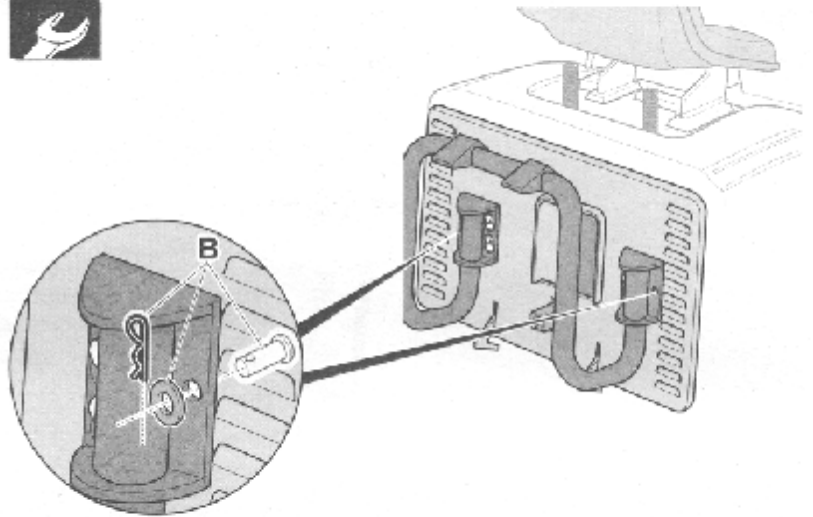



D  2x

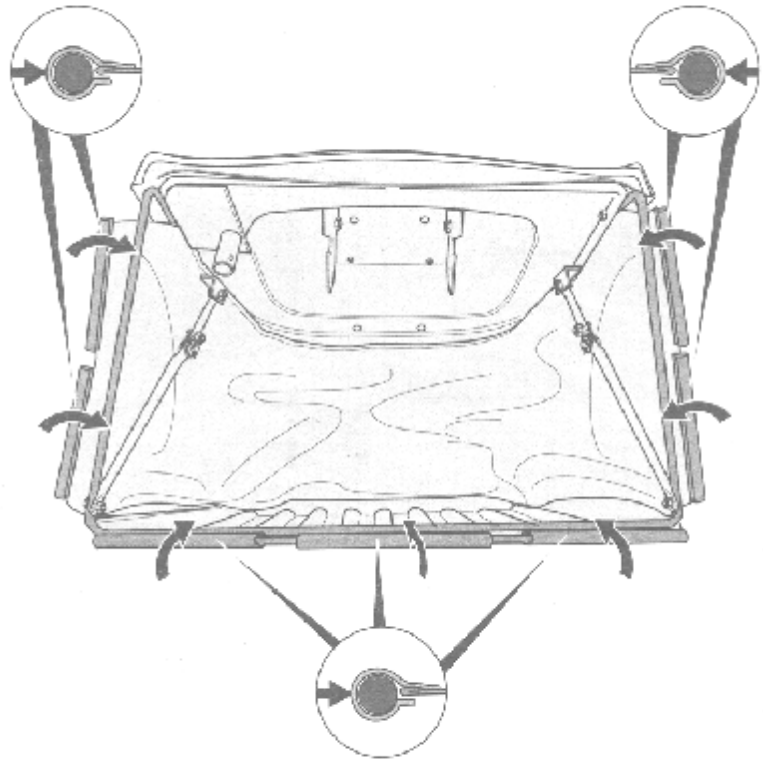
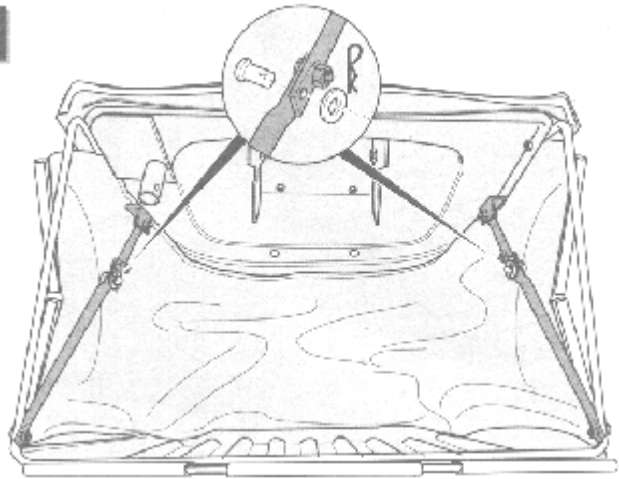

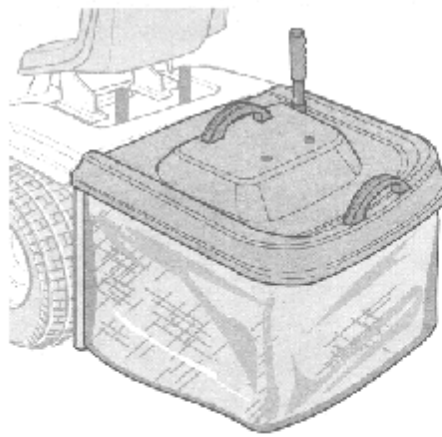
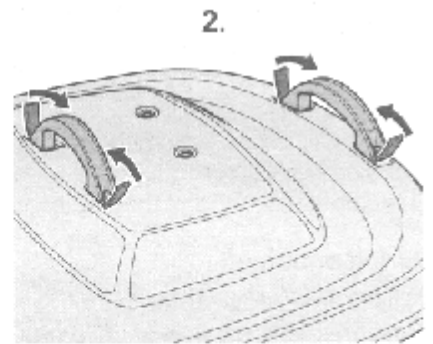
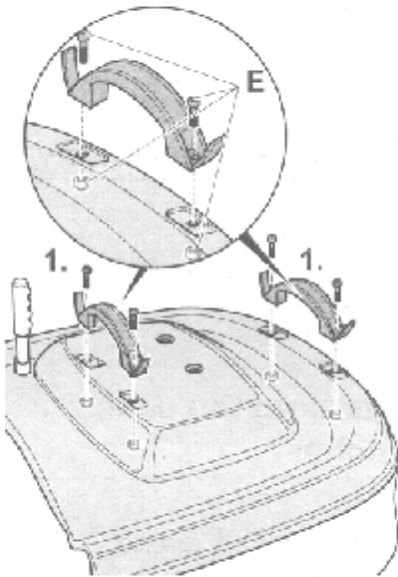
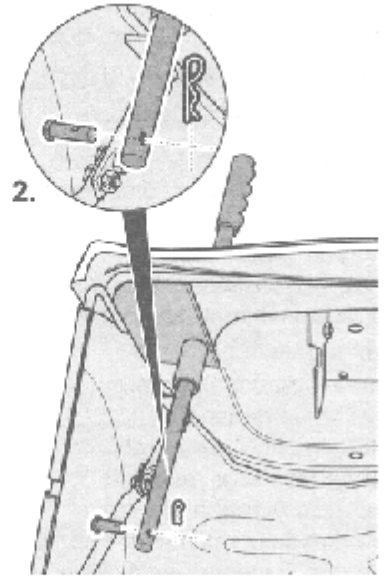
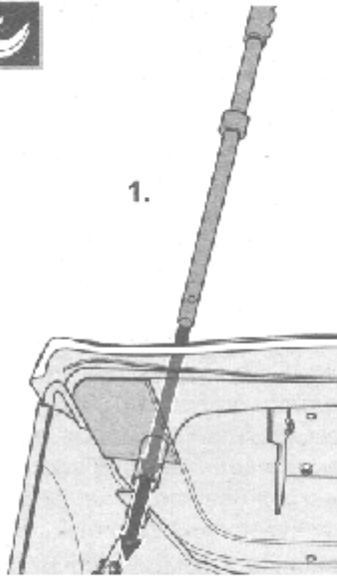
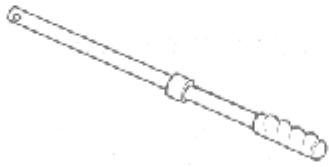

Bezpečnostní pokyny

Dodržujte bezpečnostní a provozní pokyny

Před prvním použitím sběracího koše si pozorně přečtěte pokyny k používání a sestavení. Při jeho používání dodržujte veškeré bezpečnostní pokyny. Zajistěte, aby:

- obsluha byla seznámena se všemi podstatnými informacemi,
- všechny osoby provozující toto zařízení znaly pokyny zde obsažené a těmto pokynům porozuměly.

Dodržujte také veškeré bezpečnostní a provozní pokyny platné pro provoz zahradního traktoru, ke kterému bude tento sběrací koš připevněn.

Bezpečnostní pokyny

Před prací se zařízením

- Zastavte motor.
- Počkejte, až se všechny pohyblivé části zastaví.
- Odpojte kabel zapalovací svíčky na traktoru, aby nedošlo k náhodnému spuštění motoru.

Během provozu

Nebezpečí zranění – Všechny osoby, zejména děti, musí stát mimo dosah pracujícího zařízení. Domácí zvířata musí zůstat v bezpečné vzdálenosti.

Bezpečnostní prvky

Ochrana před zraněním a poškozením majetku
Při zapnutí žacího ústrojí se automaticky aktivuje bezpečnostní pojistka, která sama zastaví žací ústrojí nebo motor při:

- vyprazdňování sběracího koše
- vyjmutí sběracího koše (např. kvůli připojení přívěsu)

Správné použití zařízení

Toto zařízení je konstruováno pro použití:

- jako sběrací koš pro připojení k zahradnímu traktoru
- dle pokynů a bezpečnostních informací uvedených v tomto návodu k použití a sestavení.

Jakékoliv použití pro jiné než výše uvedené účely je třeba považovat za nesprávné a nebezpečné. Výrobce nebude odpovídat za jakékoliv škody vzniklé nesprávným použitím a majitel sám nese riziko za takový provoz zařízení. Neoprávněné změny na zařízení jsou důvodem ke zrušení jakékoliv odpovědnosti ze strany výrobce za škody vzniklé takovými úpravami.

Vybalení / Sestava

Sestava

Sběrací koš sestavte dle obrazové dokumentace, která se nachází před těmito pokyny.

Používání sběracího koše

Připevnění koše

- Koš zavěste na montážní prvky na zadní straně traktoru a zatlačte dolů, dokud nezapadne do správné polohy.

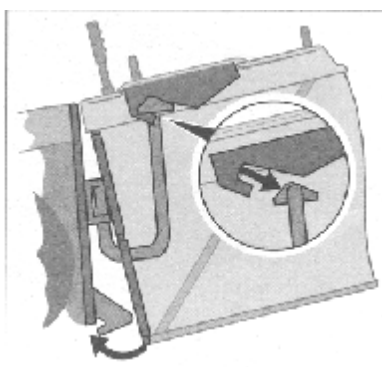

Vyjmutí koše

- Uchopte koš za obě rukojeti a pohybem nahoru jej zdvihněte.

Vyprazdňování koše

Pokud zůstávají odřezky trávy na zemi nebo snímač zaplnění koše (volitelný prvek) odpojí žací ústrojí nebo motor, nebo vyšle signál:

- Vypněte žací ústrojí.
- Vytáhněte páku ze sběracího koše co nejvýše.
- Nakloňte páku dopředu tak, aby se obsah sběracího koše vysypal.

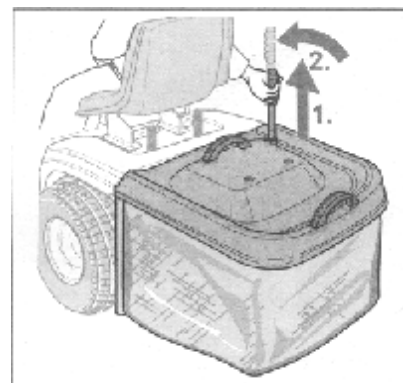

Uzavření:

- Nakloňte páku dozadu, dokud koš nezapadne do správné polohy.
- Páku pomalu zasuňte do původní polohy.

Tažení návěsu

Pojíždějte pouze s odpojeným žacím ústrojím

- Vyjměte sběrací koš z traktoru.
- Připojte návěs na závěs traktoru a zajistěte jej.

Čištění

Nepoužívejte vysokotlakou myčku, neboť rychlý proud vody z trysky může sběrací koš poškodit. Nejúčinnější je čištění ihned po použití stroje.

- Vyjměte a vyprázdněte sběrací koš.
- Koš může být vyčištěn silným proudem vody ze zahradní hadice.
- Před opětovným použitím musí celý koš dokonale vyschnout.

Řešení poruch

Problém	Možná příčina	Oprava
Odřezky nejsou dodávány do sběracího koše.	Vysoká rychlost pojezdu.	Zpomalte.
Odřezky trávy jsou dodávány do koše v menším objemu.	Příliš vysoká žací výška. Sběrací koš se zaplnil. Je zabráněno pohybu vzduchu buď překážkou nebo ucpáním síta sběracího koše při naplnění odřezky.	Upravte žací výšku. Vyprázdněte koš. Vyjměte sběrací koš a vyčistěte je (viz oddíl čištění).

Dodatek k návodu k používání

Pokud je výrobek používán k jinému než běžnému spotřebitelskému použití, např. k podnikání nebo komerčnímu využití, je nutné předložit výrobek k pravidelné servisní prohlídce po dobu trvání záruční doby (první po 3 měsících, další 1x za 6 měsíců od data prodeje).
Servisní prohlídka je prováděna na náklady zákazníka.

Likvidace výrobku po skončení životnosti

Ohrožení životního prostředí!

Každý uživatel je povinen nakládat s odpady v souladu se zákonem o odpadech a s ostatními právními předpisy vydanými na ochranu životního prostředí.
Staré výrobky a jejich části nepatří do domácího odpadu.
Odevzdejte je na místech odborné likvidace.